

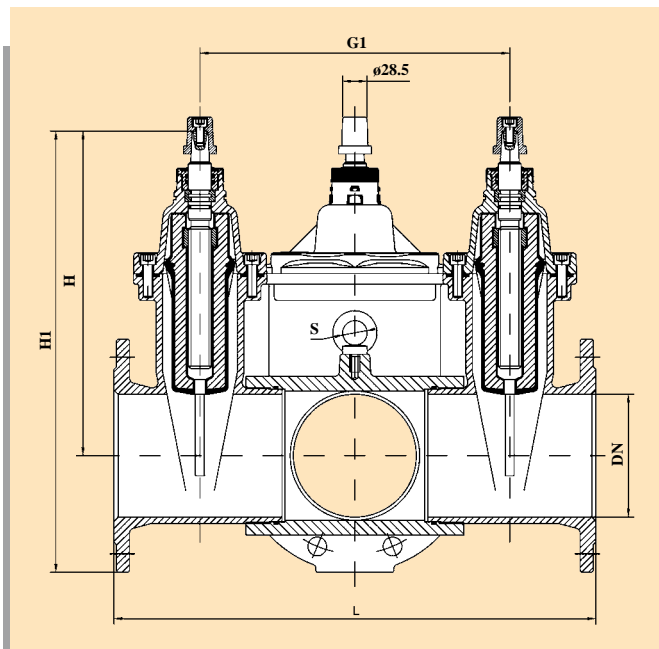

BV-05-47 ФЛАНЦЕВЫЙ ТРОЙНИК ИЛИ КРЕСТОВИНА BELGI-3 ИЛИ BELGI-4

PN (Py)-10/16 / DN (Ду)-50-300



| DN | L | H1 | H | G1 | G2 | S | ВЕС кг В-4 | ВЕС кг В-4 |
|-----|-----|-------|-------|-----|-----|----|---------------|---------------|
| 50 | 357 | 285 | 202,5 | 207 | 146 | 20 | 21 | 26 |
| 65 | 412 | 325,5 | 233 | 242 | 171 | 20 | 26 | 34 |
| 80 | 446 | 368 | 268 | 266 | 188 | 25 | 41 | 53 |
| 100 | 487 | 420 | 310 | 297 | 210 | 25 | 60 | 77 |
| 125 | 528 | 482,5 | 357,5 | 328 | 232 | 30 | 82 | 105 |
| 150 | 588 | 541 | 398,5 | 378 | 267 | 30 | 112 | 140 |
| 200 | 710 | 658,5 | 488,5 | 480 | 339 | 35 | 180 | 224 |
| 250 | 838 | 781,5 | 581,5 | 588 | 415 | 40 | 273 | 341 |
| 300 | 970 | 884 | 656,5 | 700 | 495 | 50 | 386 | 480 |

Данная компактная конфигурация конструкций задвижек, позволяет использовать их в таких узлах, где пространство сильно ограничено.

Другой особенностью Belgi 3 и Belgi 4 является простая замена комплектующих частей, для простого решения соединений с трубами разных типов.

Все соединительные и резьбовые поверхности, центральное соединение и горловины задвижек, имеют специальное антикоррозийное покрытие, которое гарантирует полную герметичность и лёгкость демонтажа.

Все варианты комплектации поставляются в соответствии с требованиями заказчика; возможны комбинации диаметров задвижек в диапазоне от 50 до 300 мм.

Для облегчения монтажа/демонтажа все соединения снабжены рым-болтами. Для дополнительной устойчивости задвижки снабжены подставками.

