

Задвижки

Задвижки с обрeзиненным клином

Задвижка с обрeзиненным клином SVPK-M DN 40-600 PN 10/16

Задвижка для воды, газа и сточных вод

- Конструкция и технические характеристики в соответствии с ГОСТ 5762-2002, DIN EN 1171
- Рассверловка фланцев в соответствии с ГОСТ 12815-80 и DIN EN 1092-2
- Строительная длина в соответствии с ГОСТ 3706-93, DIN EN 558, серия 3 (F3), серия 14 (F4) или серия 15 (F5)
- Невыдвижной шпindelь
- Герметичность в обоих направлениях
- Обрeзиненный клин
- Полностью обрeзиненный клин снабжен направляющими для улучшения скольжения
- Конструкция задвижки предоставляет возможность поменять уплотнение шпинделя под давлением

Материалы:

- Корпус и крышка из ВЧШГ в соответствии с EN-GJS-500-7 (GGG 50)
- Шпindelь из нержавеющей стали 1.4021
- Шпindelная гайка из латуни
- Клин полностью вулканизирован EPDM или NBR
- Болты из нержавеющей стали, полностью скрытые в корпусе, залиты техническим парафином
- Защита от коррозии обеспечивается за счет эпоксидного покрытия (min 250 микрон)
- По запросу возможны другие материалы, толщина покрытия и аксессуары

Аксессуары:

- Ручной привод (штурвал).
- Шток для подземной установки.
- Электропривод, пневмопривод.
- Чугунный ковер.
- Опорная плита из пластика.
- Шток шарнирный для установки в колодце.

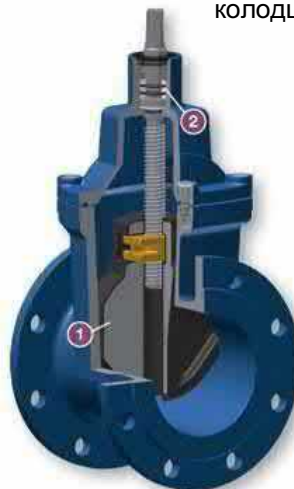

Длинная центральная направляющая клина обеспечивает наилучшее уплотнение и снижает прилагаемое усилие.

Назначение

Служит для управления (открытия/закрытия) потоком при транспортировке воды, газа и сточных вод.

Исполнение

Предлагаем три типа задвижек: короткая – тип F4, длинная – тип F5 и промежуточный вариант – тип F3 (рис. А)
Номинальные диаметры DN 40-600 мм.
Номинальное давление PN 10/16/25 (1,0/1,6/2,5 МПа)

Подвижное уплотнение шпинделя обеспечивается за счет O-образных колец из двух различных материалов. Скольжение обеспечивается за счет POM-колец, что обеспечивает безопасность и длительный срок службы.

Технические данные

Рис А

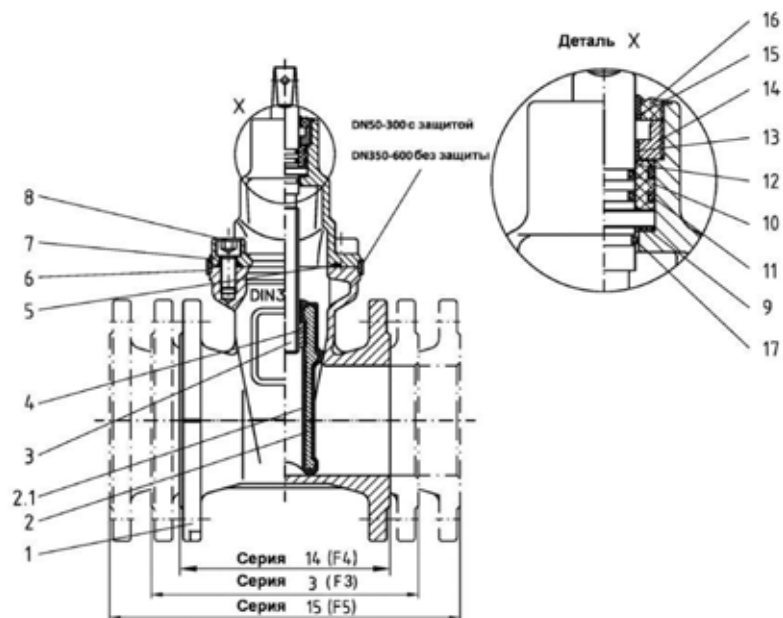

Поз.	Наименование	Материал
1	Корпус	ВЧШГ (GGG 50)
2	Клин	ВЧШГ (GGG 50)
2.1	Покрытие	EPDM/NBR
3	Шпindelь	Нержавеющая сталь
4	Гайка шпindelя	Бронза
5	Уплотнение	EPDM/NBR
6	Защита	PE
7	Крышка	ВЧШГ (GGG 50)
8	Болты	Нержавеющая сталь
9	Скользящий диск	Пластик
10	О-кольцо	EPDM/NBR
11	О-кольцо	EPDM/NBR
12	Втулка	Пластик POM
13	Направляющая втулка	Пластик POM
14	Шток	Нержавеющая сталь
15	POM-кольца	Полиацетал
16	Кольцо с резьбой	Пластик
17	О-кольцо	EPDM/NBR
	Штурвал	Сталь с черным покрытием

DN	PN	L	b	f	ØD	Ød	Øk	z	Ød1	A	B	H	H1	H2	ØHR	кг	м³
40	10/16	140	19	3	150	84	110	4	19	102	101	299	75	224	200/14	8.6	0.0120
50	10/16	150	19	3	165	99	125	4	19	106	103	321	83	238	200/14	10.3	0.0128
65	10/16	170	19	3	185	118	145	4	19	123	126	377	93	284	250/17	14.7	0.0236
80	10/16	180	19	3	200	132	160	8	19	121	141	410	100	310	250/17	16.1	0.0256
100	10/16	190	19	3	220	156	180	8	19	136	164	464	110	354	300/19	23.3	0.0418
125	10/16	200	19	3	250	184	210	8	19	157	197	546	125	421	300/19	29.3	0.0491
150	10/16	210	19	3	285	211	240	8	23	160	222	603	143	460	300/19	35.3	0.0543
200	10	230	20	3	340	266	295	8	23	187	288	747	170	577	400/24	63.3	0.1195
250	10	250	22	3	395	319	350	12	23	205	341	876	198	673	500/27	129.6	0.2190
300	10	270	24.5	4	445	370	400	12	23	216	406	1012	223	782	500/27	131.6	0.2530
350	10	290	24.5	4	505	429	460	16	23	229	470	1127	253	867	500/27	160.6	0.2846
400	10	310	24.5	4	565	480	515	16	28	263	530	1379	283	1089	GGBS0+300	-	0.2415
450	10	330	25.5	4	615	530	565	20	28	277	585	-	308	-	-	-	-
500	10	350	26.5	4	670	582	620	20	28	277	640	1644	335	1287	GGBS1+300	-	0.3855
600	10	390	30	5	780	682	725	20	31	287	766	1877	390	1457	GGBS1+300	-	0.5710

Область применения

Водо-, газо-, энерго- и промышленные отрасли:

Очистные сооружения

Сырьевая вода, канализация, воздух и т.д.

Химическая промышленность

Химически загрязненные сточные воды и др.

Пищевая промышленность, пивоваренные заводы

Мытье и полоскание оборудования, конвейерные системы и т.д.

Биогазовые установки

для газов, сточных вод и т.д.