

ВУ-05-47 ФЛАНЦЕВАЯ В СООТВЕТСТВИИ С BS 5163

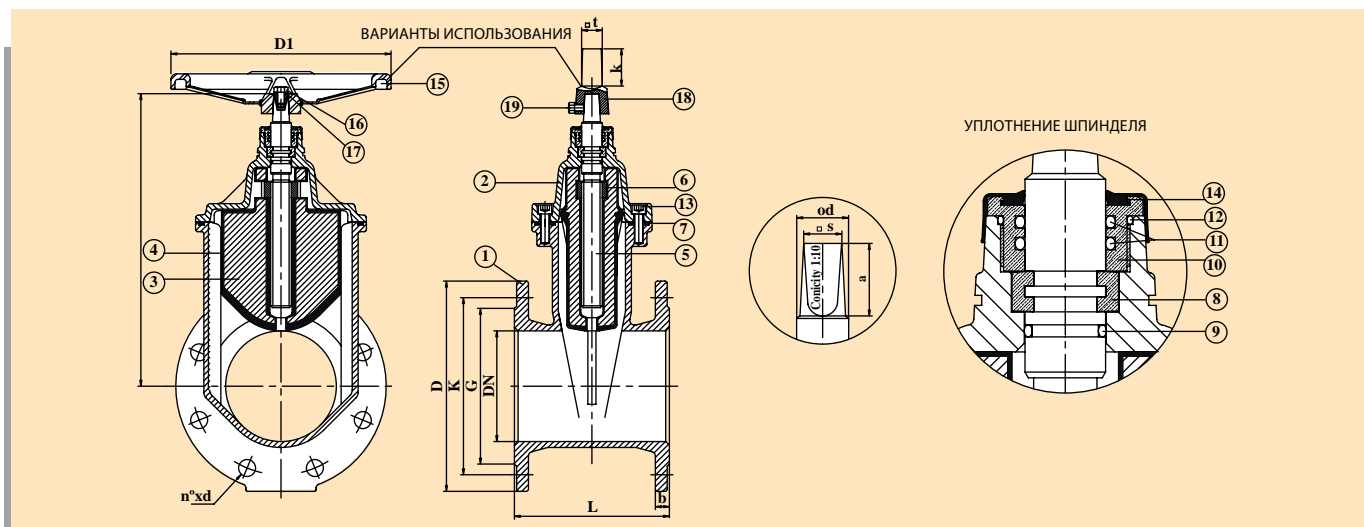

п/п	НАИМЕНОВАНИЕ	Кол-во единиц	МАТЕРИАЛ	СТАНДАРТ
1	КОРПУС	1	GGG-50	DIN EN 1563
2	КРЫШКА	1	GGG-50	DIN EN 1563
3	КЛИН	1	GGG-50	DIN EN 1563
4	ПОКРЫТИЕ КЛИНА	1	EPDM / NBR	UNE-EN 681-1
5	ШТОК	1	X20 Cr13	BS 970
6	ГАЙКА ФИКСАЦИИ КЛИНА	1	МЕДНЫЙ СПЛАВ	UNE EN 12165
7	УПЛОТНЕНИЕ КОРПУСА	1	EPDM/NBR	UNE EN 681-1
8	СТОПОРНОЕ КОЛЬЦО	1	МЕДНЫЙ СПЛАВ	UNE EN 12165
9	УПЛОТНИТЕЛЬ (ШПИНДЕЛЯ)	1	EPDM	UNE EN 681-1
10	ФИКСИРУЮЩАЯ ГАЙКА	1	МЕДНЫЙ СПЛАВ	UNE EN 12165
11	УПЛОТН. (ГАЙКА-ШПИНДЕЛЬ)	2	NBR	ASTM D2000
12	УПЛОТН. (ГАЙКА-КРЫШКА)	1	NBR	ASTM D2000
13	БОЛТ (КОРПУС – КРЫШКА)	по/DN	СТАЛЬ 8.8	
14	ПЫЛНИК	1	EPDM / NBR	UNE-EN 681-1
15	ШТУРВАЛ	1	СТАЛЬ	DIN 17440
16	БОЛТ ШТУРВАЛА	1	X 5 CrNi 18 10	DIN 17440
17	ШАЙБА	1	X 5 CrNi 18 10	DIN 17440
18	ПРЯМОУГОЛЬНАЯ НАСАДКА	1	GGG-50	DIN EN 1563
19	БОЛТ НАСАДКИ	1	X 5 CrNi 18 10	DIN 17440
20	ЛЕНТА НАСАДКИ	1	ЛЮПОЛЕН	

PN (Py)-10/16 / DN (Ду)-40/300



DN	EN 1092-2 Табл. 9 PN-16					EN 1092-2 Табл. 9 PN-10			EN 558 Ser.3	A	D1	ød	s	a	t	k
	D	K	G	b	n° d	K	G	n°d	L							
50	165	125	99	19	4x19	Использовать размеры PN16			178	202.5	125	20	14.3	29	35	63
65	185	145	118	19	4x19				190	233	150	25	17.3	34	35	63
80	200	160	132	19	8x19				203	268	175	25	17.3	34	35	63
100	220	180	156	19	8x19				229	310	200	25	19.3	38	35	63
125	250	210	184	19	8x19				254	357.5	250	28	19.3	38	35	63
150	285	240	211	19	8x23				267	398.5	300	28	19.3	38	35	63
200	340	295	266	20	12x23				295	254	8x23	292	488.5	350	32	24.3
250	400	355	319	22	12x28	350	309	12x23	330	581.5	400	36	27.3	47	35	63
300	455	410	370	24.5	12x28	400	363	12x23	356	656.5	500	36	27.3	47	35	63